

# AVANT<sup>®</sup>

## 520/528

**Kasutusjuhend  
2008-**

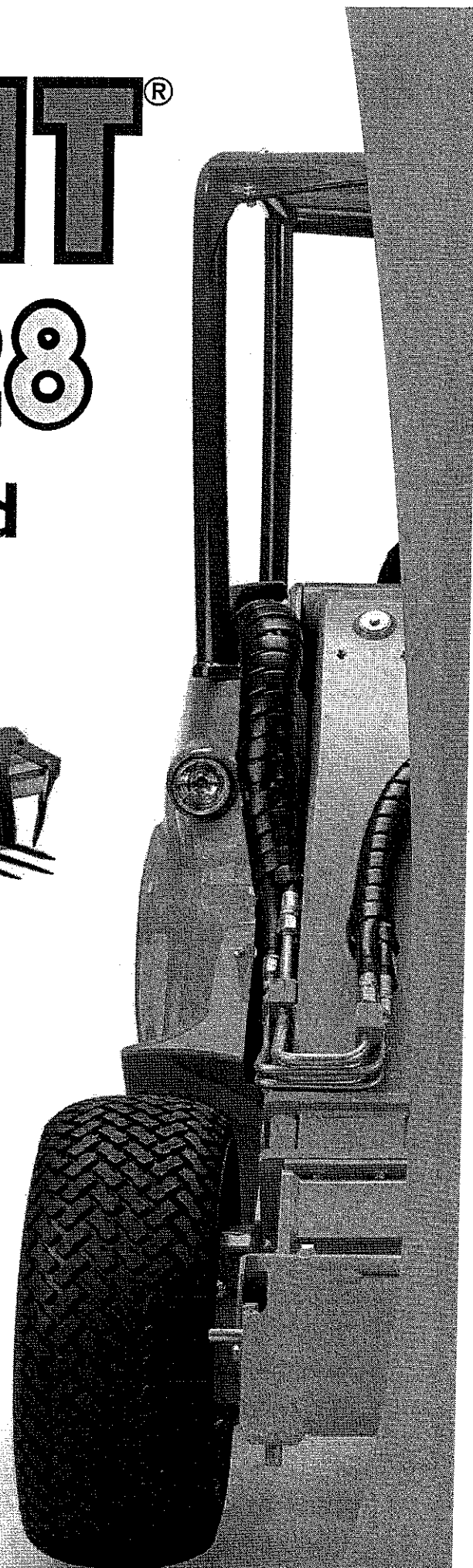

## SISUKORD

SISSEJUHATUS .....	3
AVANT 500-SEERIA GARANTII .....	3
EÜ VASTAVUSAVALDUS .....	4
OHUTUD TÖÖVÕTTED .....	5
SILTIDE ASUKOHAD .....	6
LAADURI PÕHIOSAD .....	7
TEHNILISED ANDMED .....	8
TEHNILISED ANDMED, MOOTORID .....	8
MÕÕTMED .....	8
KANDEVÕIMEDIAGRAMM .....	9
JUHTSEADISED.....	10
MOOTORI KÄIVITAMINE .....	15
MOOTORI SEISKAMINE .....	15
SÕITMINE.....	16
SÕIDUPEDAALID .....	16
ROOLIMINE.....	17
LAADURI JUHTIMINE .....	17
LISAHÜDRAULIKA KASUTAMINE.....	17
TÖÖVAHENDITE ÜHENDAMINE .....	18
HOOLDUSKAVA .....	19
OHUTUS HOOLDAMISEL.....	20
HOOLDUSJUHISED .....	21
TANKIMINE.....	23
KAITSMEKARP .....	23
FILTRITE ASUKOHAD .....	24
FILTRITE TABEL .....	24
MÄÄRIMISPUNKTID .....	24
KABIINI KASUTUSJUHISED .....	25
TÕRKEKÕRVALDUS.....	26
TEOSTATUD HOOLDUSED .....	27

## **SISSEJUHATUS**

AVANT TECNO OY tänab teid selle AVANTI laaduri ostu eest. See on tulemus, mis on saavutatud tänu Avanti pikaajalisele kogemusele kompaktladurite konstrueerimise ja tootmise vallas.

Palume teil käesolev juhend täielikult läbi lugeda ja endale selgeks teha enne laaduri kasutamist. See aitab tõhustada kasutamist ja hooldamist, vältida purunemist ja kahjustusi ning pikendada teie masina tööiga.

Kui teil on küsimusi seoses hoolduse või varuosadega või töövahendi kasutamisega või mis tahes muid küsimusi, võtke kindlasti ühendust AS SAMI-ga.

## **AVANT 500-SEERIA GARANTII**

Käesolev garantii kehtib üksnes AVANT 500-seeria laaduritele, hõlmamata ühtegi koos selle tootega kasutatavat töövahendit. Igasugused Avant Tecno Oy eelneva loata teostatud parandus- või ümberehitustööd muudavad selle garantii kehtetuks.

Esimesel kasutusaastal või esimese 750 töötunni ulatuses (arvesse võetakse esimesena möödunud ajavahemik) garanteerib Avant Tecno Oy mis tahes osa asendamise ja mis tahes ilmne võiva puuduse kõrvaldamise, vastavalt järgmistele tingimustele:

- 1) Toodet on korrapäraselt hooldatud kooskõlas tootja esitatud hoolduskavaga.
- 2) Garantii ei hõlma kahjustusi, mis on tingitud ettevaatamatust kasutamisest või kasutamisest, mille puhul ületatakse käesolevas juhendis esitatud heakskiidetud tehnilisi näitajaid.
- 3) Avant Tecno Oy ei võta endale mingit vastutust töökatkestuse ega muu järelkahju eest, mis tuleneb toote mis tahes tõrkest.
- 4) Korralise hoolduse käigus kasutatakse üksnes Avant Tecno Oy heakskiidetud asendusosi või originaalvaruosi.
- 5) Garantii ei hõlma mis tahes kahju, mis tuleneb vale kütuse, määrdeaine, jahutusvedeliku või puhastuslahusti kasutamisest.
- 6) Avanti garantii ei hõlma kuluosi (nt rehvid, akud, filtrid, rihmad jne), välja arvatud juhul, kui suudetakse selgelt tõestada, et need osad olid juba algsel tarnimisel vigased.
- 7) Garantii ei hõlma mis tahes kahju, mis tuleneb selle tootega kasutamiseks mitteettenähtud töövahendi kasutamisest.
- 8) Kui ilmneb rike, mis on tingitud valmistus- või koostevast, peaksite saatma oma AVANTI toote parandamiseks tagasi volitatud edasimüüjale. Garantii ei hõlma reisi- ja veokulusid.

## **LAADURI TUNNUSANDMED**

Märkige üles järgnevad andmed oma laaduri kohta, sest nende abil saate tellida varuosi jne.

1. Mudel: **AVANT** \_\_\_\_\_ Ostukuupäev: \_\_\_\_\_

2. Seerianumber: \_\_\_\_\_

3. Mootori seerianumber: \_\_\_\_\_

Laaduri seerianumber ja mudel on märgitud valmistaja andmesildile (silt nr 5, vt lk 6). Mootori seerianumbri asukoht on näidatud mootori kasutusjuhendis.

**EÜ VASTAVUSAVALDUS MASINA KOHTA:**

Valmistaja: AVANT Tecno Oy  
Address: Ylötie 1  
FIN-33470 YLÖJÄRVI  
SOOME

Käesolevaga kinnitame, et allpool loetletud masinad on kooskõlas EÜ direktiividega 98/37/EÜ (masinad), 89/336/EMÜ (elektromagnetiline ühilduvus) ja 2000/14/EÜ (müraheide).

Liik: PINNASETEISALDUSMASINAD/LAADURID/KOMPAKT

Mudelid: AVANT

Ylöjärvi, Soome, 15.12.2007

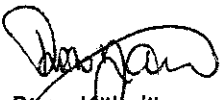
  
Risto Käkelä  
Tegevjuht

## OHUTUD TÖÖVÕTTED

Laaduri ebaõige või hooletu kasutamine võib põhjustada raske õnnetuse. Enne masinaga töötamist tutvuge masina kasutamisega ning lugege läbi ja tehke endale selgeks käesolev kasutusjuhend ja ohutusjuhised.

### SEE TÄHIS VIITAB TÄHTSATELE OHUTUSTEGURITELE.



Enne töö alustamist tehke endale selgeks masina kiiruspiirangud, pidurdamine, roolimine ja stabiilsus ning kandevõime. Veenduge, et igaüks, kes seda masinat kasutab või sellega töötab, oleks tutvunud nende ohutusjuhistega.

Seda AVANTI laadurit tohib kasutada üksnes valmistaja ettenähtud otstarveteks ja koos valmistaja ettenähtud töövahenditega.

Kui teil puudub varasem kogemus masinaga, teostage igasugune katsetamine ohutus ja lagedas kohas, kusjuures tööpiirkonnas ei tohi viibida ühtegi inimest.

## OHUTUSJUHISED

-  Ära kunagi kasuta laadurit juhistega tutvumata. Loe läbi ja tee endale selgeks laaduril olevad sildid ja käesolev juhend.
-  Alusta tööd aeglaselt ja ettevaatlikult.
-  Ära kanna masina läheduses lodevaid riideid, pikki katmata juukseid ega ehteid.
-  Sõitmisel istu kindlalt juhiistmel, hoida oma jalad neile ettenähtud kohas jalaruumis ja vähemalt üks käsi roolirattal.
-  Käita lisahüdraulika juhthooba ja muid juhthoobasid üksnes juhiistmel istudes.
-  Käita juhthoobasid sujuvalt ja kõhklusteta.
-  Töövahendi külgehaakimisel veendu, et lukustustihvtid lukustuvad korralikult.
-  Ära kunagi aseta ühtegi kehaosa ega lase kedagi ülestõstetud poomi alla.
-  Ära sõiduta inimesi kopas ega üheski muus töövahendis. Masin ei ole mõeldud inimeste tõstmiseks ega vedamiseks.
-  Hoida käed, jalad ja riided liikuvatest osadest ja/või silindritest eemal.
-  Ära kunagi sõiduta reisijaid. Hoida kõrvalised isikud tööpiirkonnast eemal.
-  Sõida ebatasasel maastikul aeglaselt. Ole ettevaatlik kraavide, kaevude ja järskude kallakute suhtes.
-  Ära sõida liiga järsul kallakul. Laadi peale ja maha ning pööra lamedal, rõhtsal pinnal.
-  Veendu, et siseruumides või muul kinnisel alal töötamisel on tuulutus piisav.

-  Ära kasuta laadurit keskkonnas, kus on plahvatusohtlikku tolmu või gaasi või kus heitgaasid võivad kokku puutuda tuleohtliku materjaliga, sest tagajärjeks võib olla plahvatus või põleng.
-  Ära vea koormat ülestõstetud poomiga. Kopp või töövahend olgu sõitmisel alati võimalikult madalal ja masinast lahkudes aseta koorem alati maha.
-  Koorma tõstmisel või langetamisel ära käita poomi ja kallutushooba järsult. Liiguta hooba sujuvalt ja ettevaatlikult.
-  Ära ületa nimikandevõimet – järgi kandevõimediagramme.
-  Ära pargi masinat kallakule. Kui see on siiski vajalik, kasuta seisupidurit, pööra masin kallakuga soovitatavalt risti ja langeta kopp. Vajaduse paigalda ratastele tõkiskingad.
- Enne juhiistmelt lahkumist:
  - langeta laaduri poom
  - aseta töövahend pikali maapinnale
  - seiska mootor, eemalda süütevõti
  - rakenda seisupidur
-  Ära kunagi teosta ühtegi hooldus- ega parandustoimingut ajal, mil mootor töötab.
-  Enne tankimist seiska mootor ja lase sel jahtuda.
-  Ära kunagi kasuta süüteküünaldega diiselmootorites käivitusvedelikku. Kasuta üksnes mootori tootja heakskiidetud käivitusabivahendeid.
-  Hoida mootoriruum tuleohtlikest materjalidest puhas.
-  Kanna hooldamisel kaitseprille ja kiivrit või vastavalt vajadusele muid kaitsevahendeid.
-  Käivitamisel abiakuga ühenda juhe (miinusjuhe) alati viimasena mootori, mitte kunagi aku külge. Abiakude juhtme eemaldamisel eemalda alati esimesena miinusjuhe (-) mootori küljest.
-  Ära kunagi lae külmunud akut.
-  Pliiakud eritavad tule- ja plahvatusohtlikke gaase. Väldi kaarlahendusi, sädemeid, lahtist leeki ja põlevat tubakat aku läheduses.
-  Akuhape põhjustab raskeid põletushaavu. Kokkupuutel happega loputa kokkupuutekohta viivitamata veega mitu minutit ning happe silma sattumisel silma pöördu arsti poole.
-  Kasuta lekete otsimiseks papitükki. Rõhu all olevad lekkivad vedelikud võivad tungida naha alla ja põhjustada raskeid kehavigastusi. Pöördu tingimata arsti poole.
-  Ära kunagi ehita laadurit ümber ega paigalda Avant Tecno Oy heakskiiduta lisaseadmeid.
-  Ära suitseta tankimise ega sõitmise ajal.
-  Kui laadurit veetakse nt haagisel, hoolitse selle eest, et liigendühendus on kindlalt lukustatud, paigaldades raamilukusti (punast värvi) vasakule küljele. Enne sõidu taasalustamist veendu, et lukusti on eemaldatud.
-  Laaduriga pööramisel pea meeles, et juhiiste ulatub väljapoole rataste pöörderaadiust (kokkupõrkeohu).
-  Loe käesolev kasutusjuhend hoolikalt läbi, eriti kui sa ei ole kindel, kuidas masin toimib.

## SILTIDE ASUKOHAD

Kui mõni nendest siltides on eemaldatud või muutunud loetamatuks, tuleb see viivitamata asendada.

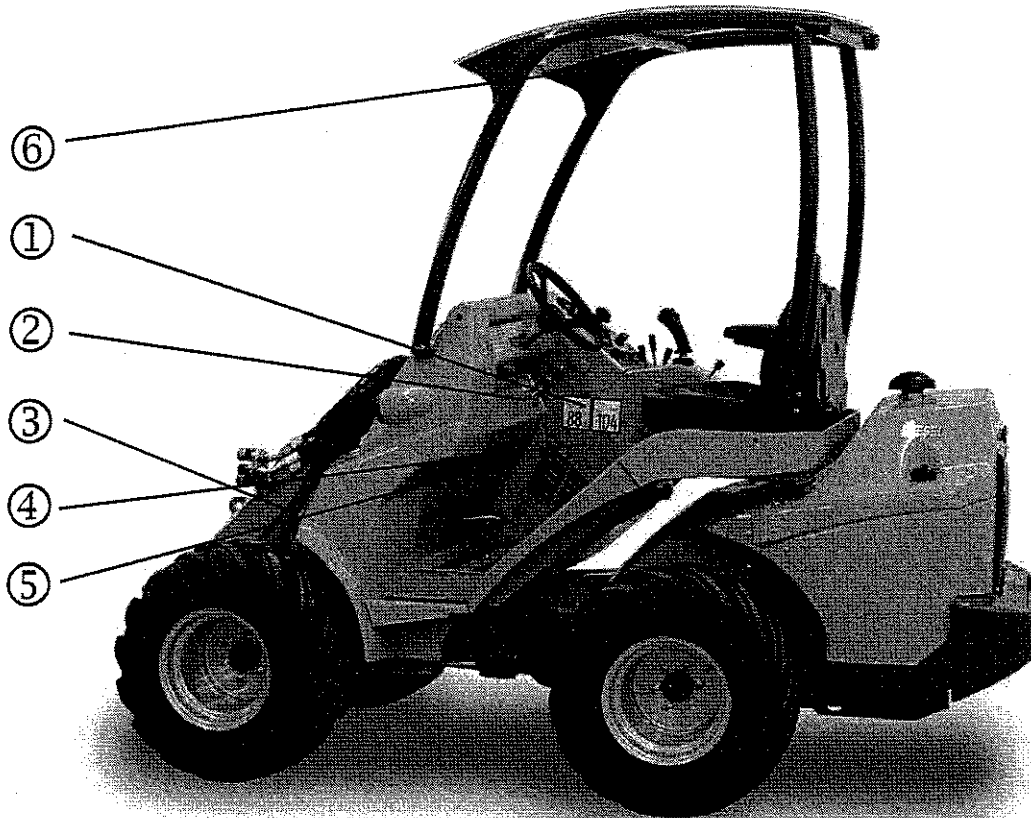

①



④



②



⑤

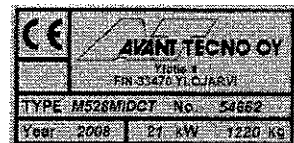

③

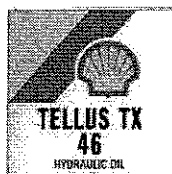

⑥



## LAADURI PÕHIOSAD

Järgnevatel piltidel on näha laaduri põhiosad:

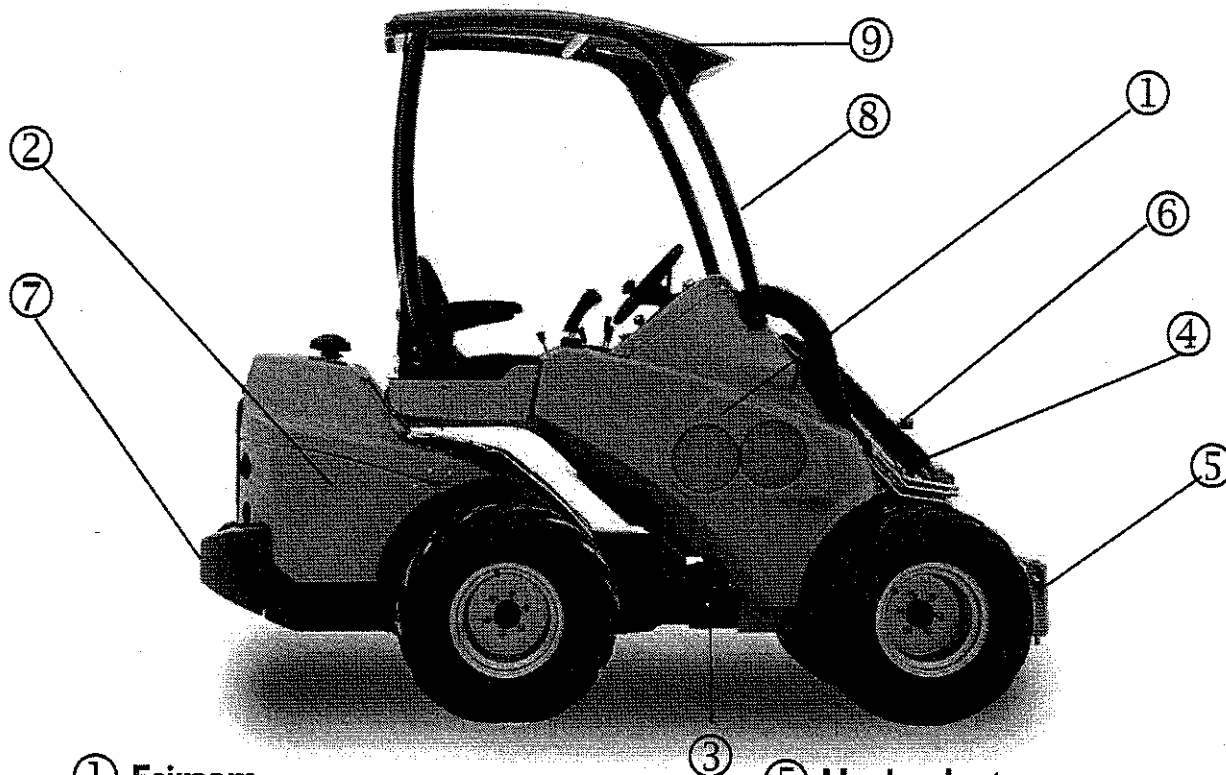

### ① Esiraam

Esiraam on liigendühendusest eespool olev laaduri osa. Esiraamile on paigaldatud juhiiste, juhtseadised, seisupidur, hüdraulilised juhtklapid, hüdroõli paak, lisahüdraulika väljavõte, esirattad, hüdromootorid ja laaduri poom koos haakeplaadiga.

### ② Tagaraam

Tagaraam on liigendühendusest tagapool olev laaduri osa. Tagaraamile on paigaldatud mootor koos abiseadistega, aku, kütusepaak, hüdropumbad, tagarattad, hüdromootorid.

### ③ Liigendühendus

Liigend ühendab omavahel esi- ja tagaraami. Laadurit roolitakse hüdrauliliselt, esi- ja tagaraami vahele paigaldatud roolisilindri abil. Hüdrovoolikud ja elektrijuhtmed kulgevad läbi liigendühenduse.

### ④ Laaduri poom

Laaduri poom on paigaldatud esiraamile ühe pöördetelje sõrme abil. Haakeplaat on paigaldatud poomi alumisse otsa. On olemas kaht liiki poome: harilik, muutumatu pikkusega poom ja lisavarustuseks olev teleskooppoom, mis sirutub hüdrauliliselt 600 mm ulatuses välja.

### ⑤ Haakeplaat

Töövahendid paigaldatakse haakeplaadi külge.

### ⑥ Lisahüdraulika väljavõte

Hüdrauliliselt käitatavate töövahendite hüdrovoolikud ühendatakse selle väljavõttega kiirliidete abil. Väljavõte on kahetoimeline: sellel on kaks survevoolikut ja üks tagasivooluvoolik. Samuti on võimalik masina tagaotsa paigaldada ühe- või kahetoimeline lisahüdraulika väljavõte (lisavarustus).

### ⑦ Tagumine paigaldussüsteem (lisavarustus)

Vajadusel saab töövahendeid haakida ka masina tagaotsa – haakeplaadi või tagumise tösteseadme külge.

### ⑧ Turvaraamistik (ROPS)

Turvaraamistik vastab standardile ISO 3471:1994, sh muudatus 1:1997 ja tehniline parandus 1:2000.

### ⑨ Turvakatus (FOPS) (lisavarustus)

Turvakatus paigaldatakse turvaraamistikule. See vastab ISO 3449:1992 (1365 J) nõuetele.

## TEHNILISED ANDMED

Mudel	AVANT 520/528
Pikkus	2420/2550 mm
Laius (23x10.50-12 ratastega)	1095 mm
Kõrgus (23x10.50-12 ratastega)	1980 mm
Kliirens	200 - 235 mm
Mass, alates	1050/1150 kg
Standardrehvid	23x10.50-12" grass/TR
Sõidukiirus (sõltub mudelist)	12/10 km/h
Jõuülekanne, veoajam	hüdrostaatiline
Hüdroöli paagi mahutavus	38 l
Lisahüdraulika	AVANT 520: 31 l/min 185 bar AVANT 528: 36 l/min 200 bar
Pöörderaadius sisemine/välimine	995 / 2050 mm
Suurim tõstekõrgus (teleskoopoomiga)	<ul style="list-style-type: none"> <li>• 23x10.50-12 ratastega 2790 mm</li> <li>• 26x12.00-12 ratastega 2820 mm</li> </ul>
Suurim veojõud (sõltub mudelist)	700/750 kp
Suurim tõstevõime (hüdr.)	1350/1500 kg
Suurim lahtimurde- ehk raimejõud / 50 cm	1100/1250 kg

Mudel	AVANT 520	AVANT 528
Mootori mark ja tüüp	Kubota D 722	Kubota D 1105
Töotsükkel	4-taktiline	4-taktiline
Jahutussüsteem	vesi	vesi
Silindrite arv	3	3
Käiviti	elektriline	elektriline
Silindri läbimõõt ja kolvikäik	67 * 68 mm	78,0 * 78,4 mm
Töömaht	719 cm <sup>3</sup>	1124 cm <sup>3</sup>
Suurim võimsus (ISO Gross)	14 kW (20 hp)	21 kW (28 hp)
Kütus	diislikütus	diislikütus
Kütusepaagi mahutavus	20 l	30 l
Mootoriõli tüüp	API CC	API CC
Viskoossus	SAE 10W-30	SAE 10W-30
Mootoriõli kogus	3,8 l	5,1 l
Suurim laadimisvool	40 A	40 A

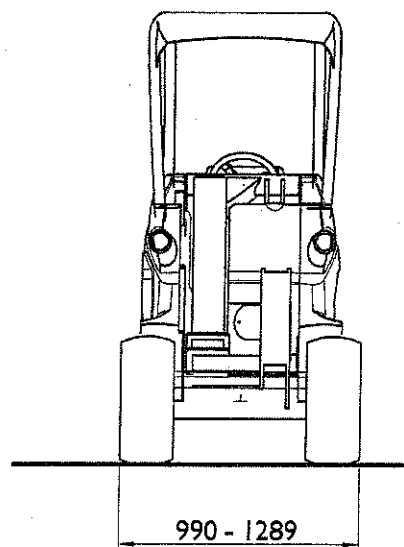
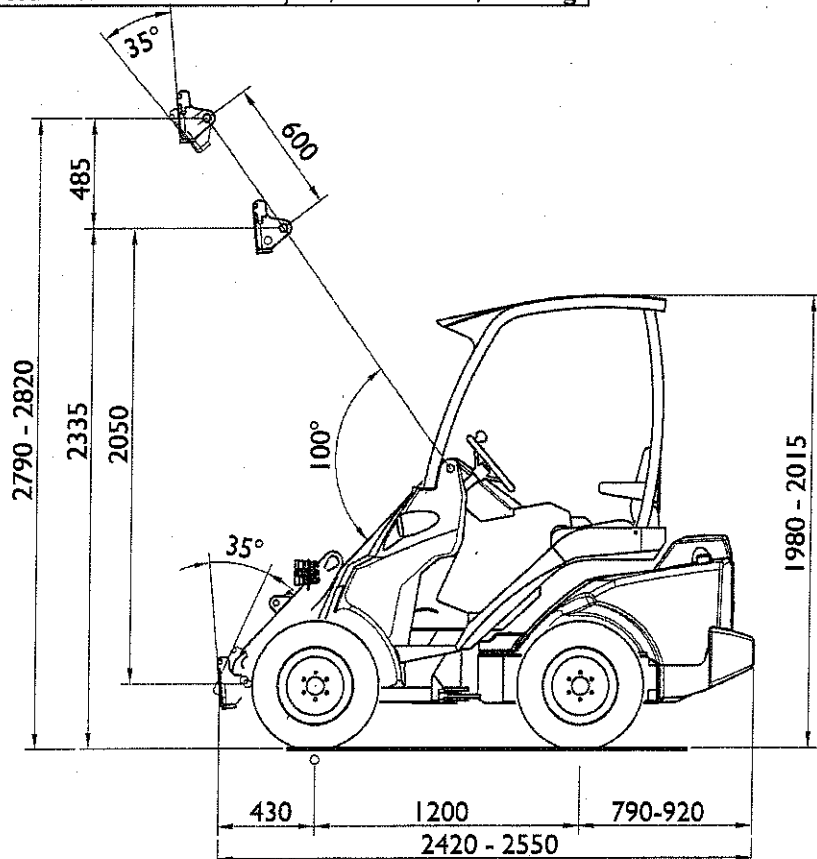



## KANDEVÕIMEDIAGRAMM

Laaduri tõstevõimet piirab üle esitelje kukkumise oht. Allpool oleval diagrammil on näidatud ümberkukkumiskoormused ja suurimad lubatud koormused erinevates laadimisolukordades tasasel, rõhtsal pinnasel, laaduri raam liigendist täielikult väljapööratuna.

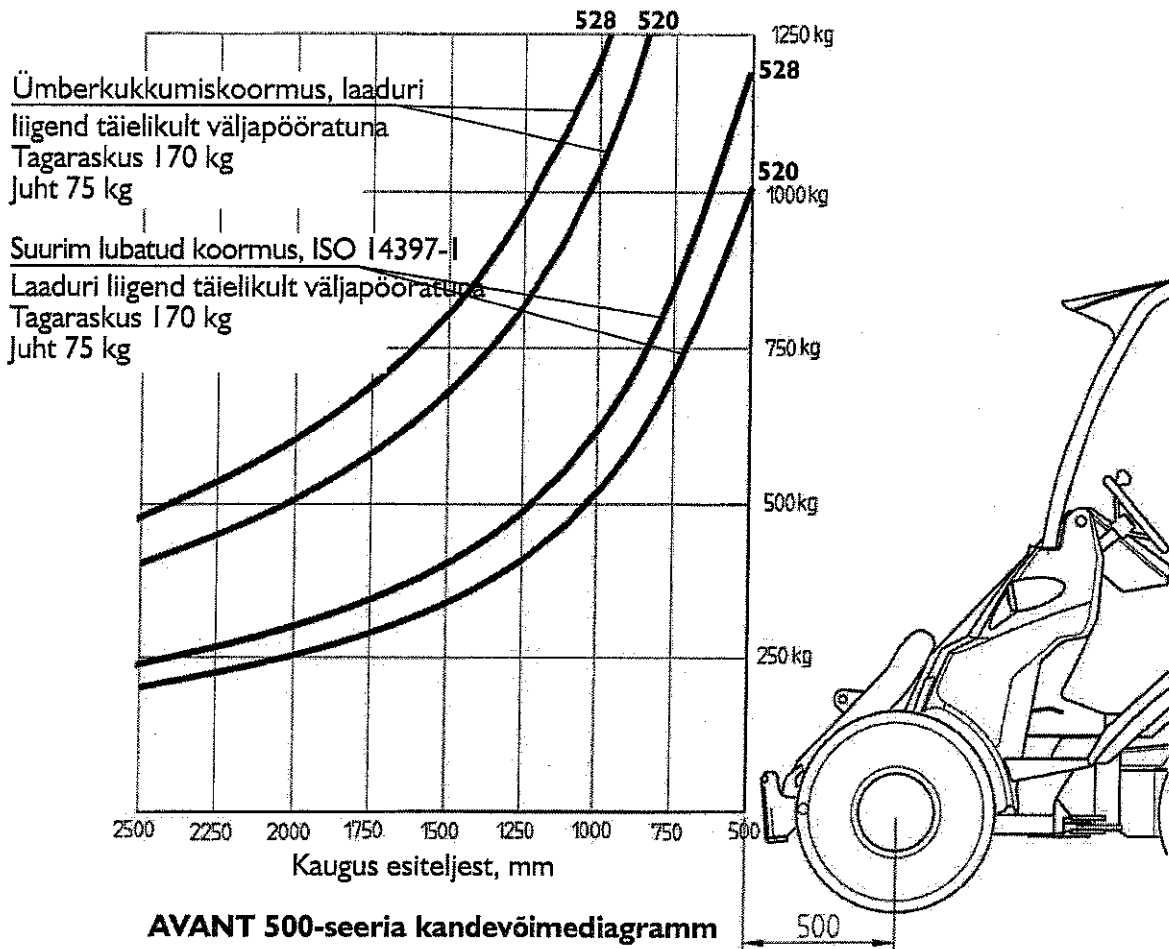

### Diagrammi tõlgendatakse järgmiselt:

- Diagrammidel on näidatud ümberkukkumiskoormus ja suurim lubatud koormus koorma erinevatel kaugustel laaduri esiteljest.
- Näide: Kui koorma raskuskese on 750 mm esiteljest eespool, on suurim lubatud koormus umbes 700 kg (520) või 820 kg (528), eeldusel et juht kaalub 75 kg ja laadurile on paigaldatud 170 kg tagaraskus.
- Suurimat lubatud koormust tuleb vähendada, kui koorem on haakeplaadist rohkem eemal.
- Ümberkukkumiskoormus ja suurim lubatud koormus sõltuvad juhi kaalust ja laadurile paigaldatud lisaraskustest.
- Pidage meeles, et diagrammid põhinevad eeldusel, et masinat kasutatakse rõhtsal, tasasel ja tugeval pinnasel. Kallakul ja/või pehmel pinnasel töötades tuleb koormusi märgatavalt vähendada.
- Laaduril on koormusanduri süsteem, mis koormuse lähenedes ümberkukkumiskoormusele annab helilise hoiatusmärguande ja samas süttib näidikulaua märgulamp. Vt ka lk 23.



**TEISALDATAV KOOREM OLGU ALATI MAAPINNALE VÕIMALIKULT LÄHEDEL.**

**ÄRA KUNAGI VÕTA LAADURILE RASKET KOORMAT KÕRGEST KOHAST – NT VEOKILT, RIILULIT JNE – ÜMBERKUKKUMISOHT!**

**ENNE MASINAST LAHKUMIST ASETA KOOREM ALATI MAHA.**

**LAADIMISEL OLGU LAADURI RAAM ALATI VÕIMALIKULT SIRGE.**

## JUHTSEADISED

Järgneval pildil on näidatud juhtseadiste asukohad. Juhtseadiste asukohad ja funktsioonide võivad erinevatel mudelitel veidi erineda, vt järgnevad leheküljed.

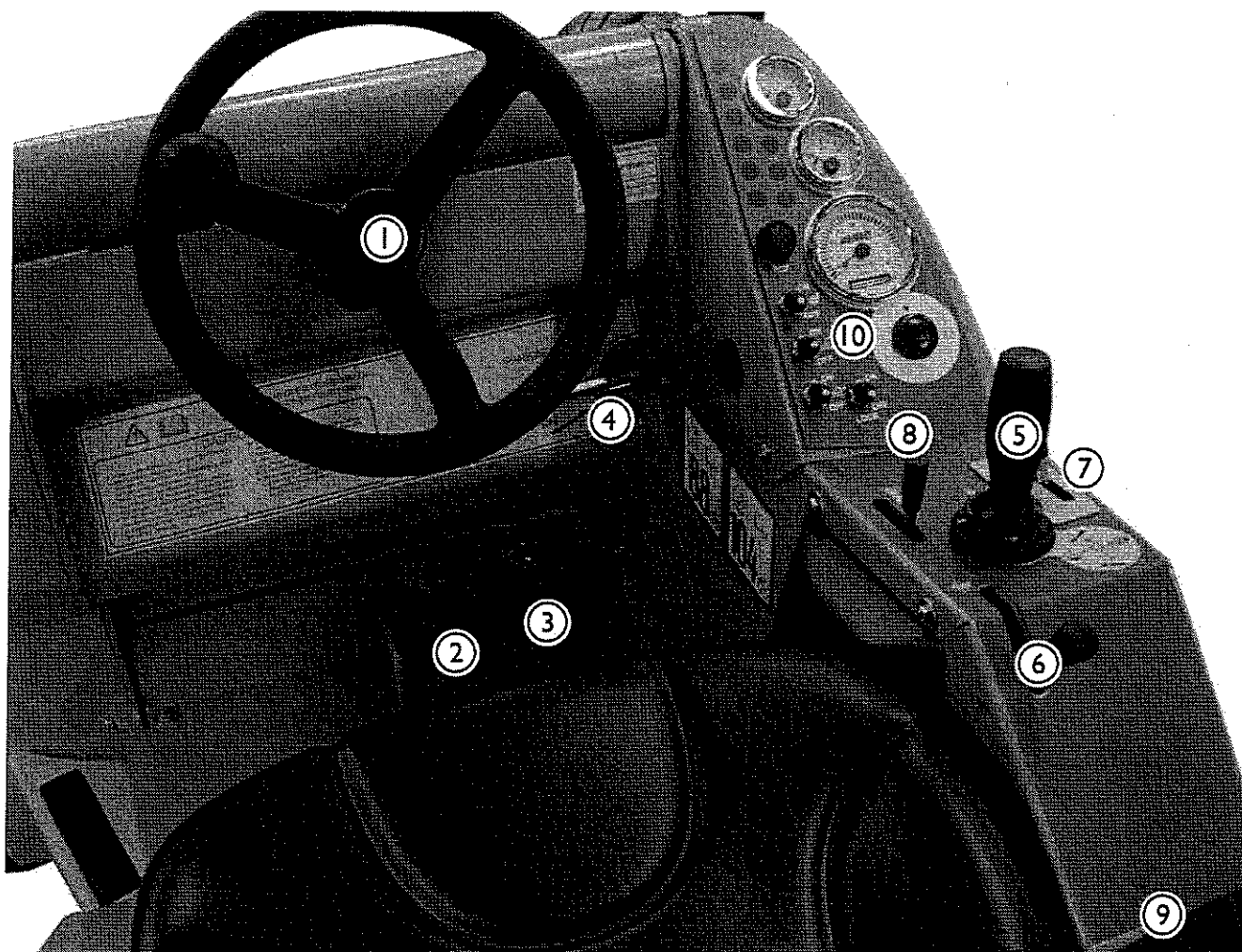

1. Rooliratas
2. Sõidupedaal, vasak: tagurpidi-sõit
3. Sõidupedaal, parem: edaspidi-sõit
4. Seisupidurihoob
5. Poomi ja kopa juhthoob
6. Käsigaasihoob
7. Lisahüdraulika juhthoob
8. Teleskooppoomi juhthoob (lisavarustus)
9. 12 V pistikupes
10. Näidikulaud

**LAADURI POOMI, TÖÖVAHENDITE JA MUUDE FUNKTSIOONIDE JUHTIMINE**

Enamikku laaduri funktsioonidest juhitakse kasutaja paremal küljel olevalt juhtpaneelilt: poomi ja kopa liikumine, lisahüdraulika (töövahendid), mootori töökiirus jne, sõltuvalt laaduri mudelist. Järgnevatel piltidel on näidatud erinevad funktsioonid:

**5. Poomi ja kopa juhthoob**

- Poomi tõstmiseks tõmba tahapoole
- Poomi langetamiseks lükka ettepoole
- Kopa otsa tõstmiseks (täitmiseks) lükka vasakule
- Kopa otsa langetamiseks (tühjendamiseks) lükka paremale

**6. Käsigaasihoob**

- Mootori pöörlemiskiiruse suurendamiseks lükka ettepoole
- Mootori pöörlemiskiiruse vähendamiseks tõmba tahapoole

**7. Lisahüdraulika juhthoob (hüdroajamiga töövahenditele)**

- Tõmba ettevaatlikult tahapoole, et katsetada töövahendi töösuunda
- Lükka ettepoole + pööra vasakule lukustatud asendisse: töövahend töötab vastupidises suunas

**8. Teleskoopoomi juhthoob (lisavarustus)**









- Poomi väljasirutamiseks lükka ettepoole
- Poomi sissetõmbamiseks tõmba tahapoole

## NÄIDIKULAUD

Juhiistmest paremal pool asuval näidikulaual paiknevad näidikud, märgulambid ja lülitid, mis abistavad juhti laaduriga töötamisel.

Näidikulaud võib mudelite lõikes veidi erineda.

Järgneval pildil on näidatud erinevad funktsioonid:

1. Koormusanduri märgulamp 
2. Poomi ujuv-asendi märgulamp 
3. Esilaternate märgulamp 
5. Süüteküünla märgulamp 
6. Kütusenäidik
7. Töötulede lüliti
8. Tahhomeeter
9. Töötunniarvesti
10. Öilirõhu märgulamp 
11. Aku laadimise märgulamp 
12. Termomeeter
13. Süütelukk
14. Pasunalüliti
16. Sõiduvabastuskapi / libisemisvastase klapi lüliti (lisavarustus)
17. Poomi ujuv-asendi lüliti (lisavarustus)
18. Hüdroöli jahutusventilaatori sulavkaitsme märgulamp 
19. Töötulede märgulamp 

## JUHTSEADISED JALARUUMIS

Järgnevatel pildidel on näidatud jalaruumis asuvad juhtseadised.

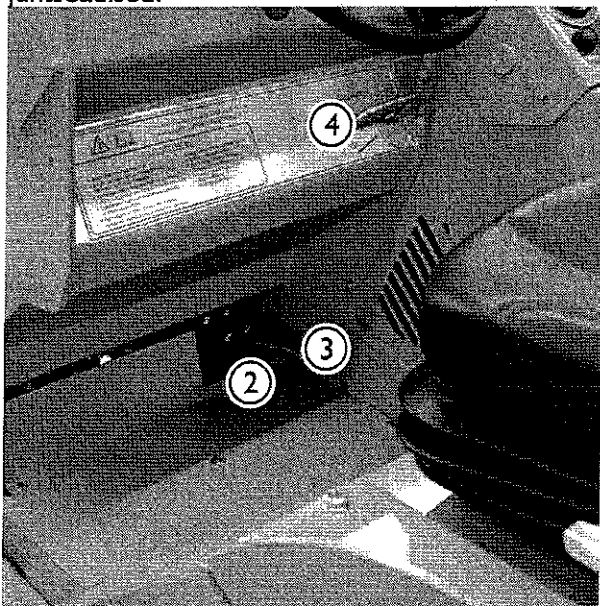

2. Sõidupedaal, vasak: tagurpidi-sõit
3. Sõidupedaal, parem: edaspidi-sõit
4. Seisupidurihoob
  - rakendamine: tõmba hooba ja lükka see alla, lukustatud asendisse
  - vabastamine: tõmba hoob üles ja lase hooval alla liikuda

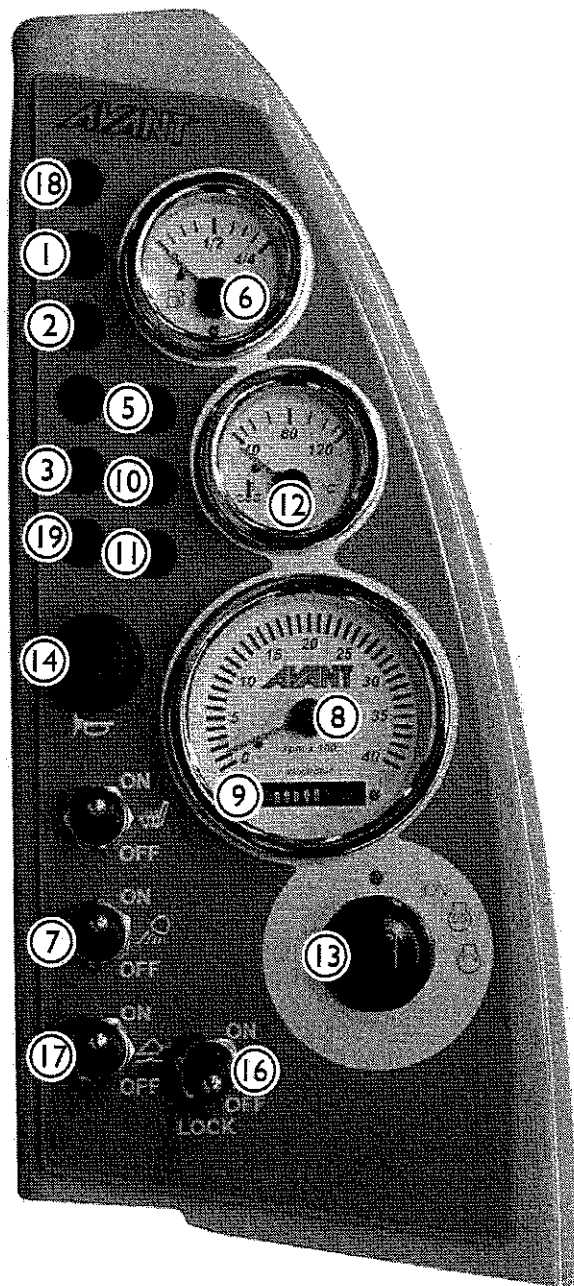

## TELESKOOPPOOM (LISAVARUSTUS)

Lisavarustuseks olev teleskooppoom annab suurema tõstekõrguse ja tööulatuse. Teleskoobi pikkus on 600 mm ja tõstekõrguse lisa on 485 mm. Teleskooppoomi ohjatakse juhthoovaga (juhtpaneelil nr 8, vt lk 11).

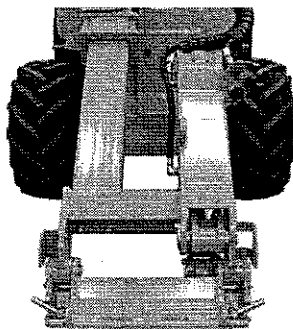

## TAGUMINE LISAHÜDRAULIKA (LISAVARUSTUS)

Laadurile on võimalik paigaldada lisahüdraulika väljavõtte (ühe- või kahetoimeline) masina tagaotsa.

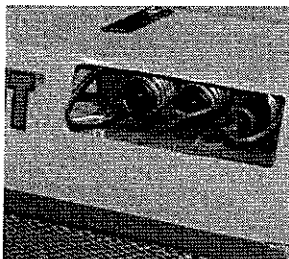

### **1. Kiirliide (kiirliited) taga:**

- kiirliide (kiirliited) asub (asuvad) radiaatori peal

Tagumist lisahüdraulikat juhitakse juhtpaneelil asuva lisahüdraulika juhthoova nr 7 abil. Kui nii eesmise kui ka tagumise hüdroväljavõtte külge on ühendatud töövahend, töötavad need mõlemad, kui lisahüdraulika juhthooba nr 7 rakendatakse tagumise töövahendi käitamiseks.

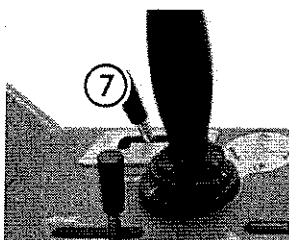

## POOMI ISELOODIMINE (LISAVARUSTUS)

Iseloodimine hoiab töövahendi samas asendis maapinna suhtes, sõltumata poomi asendist. Iseloodimine toimub hüdrauliliselt: poomi vasakul küljel on loodimissilinder, mis jälgib kallutussilindri liikumist ja hoiab töövahendi maapinnaga rööbiti.

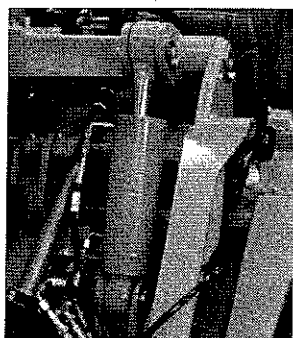

## POOMI UJUVAASEND (LISAVARUSTUS)

Ujuv-asendi süsteem vabastab rõhu tõstesilindri alumisel poolel, võimaldades töövahendil järgida maapinna kumerusi.

1. Langeta poom maapinnale.
2. Lülita ujuv-asend sisse kipplüliti nr 17 abil – FLOAT ON.

3. Poomi ujuv-asendi märgulamp süttib näidikulaual.

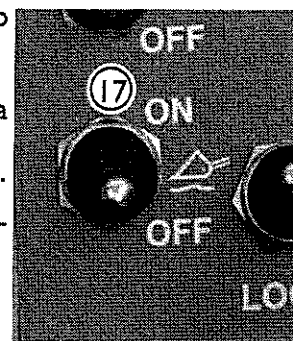

## VEDRUSTUSEGA ISTE

Vedrustusega istet saab seadistada järgmiselt:

### **1. Vedrustuse sättimine**

- Hoova pöörämisel päripäeva muutub vedrustus jäigemaks ning vastupäeva pöörämisel pehmemaks.

### **2. Seljatoe kalle**

- Seljatoe kallet saab muuta hoova tõmbamise teel.

### **3. Istme asetus**

- Istme kaugust roolirattast saab muuta istme esiserva all oleva hoova abil.

Vedrustusega istmel on turvavöö.

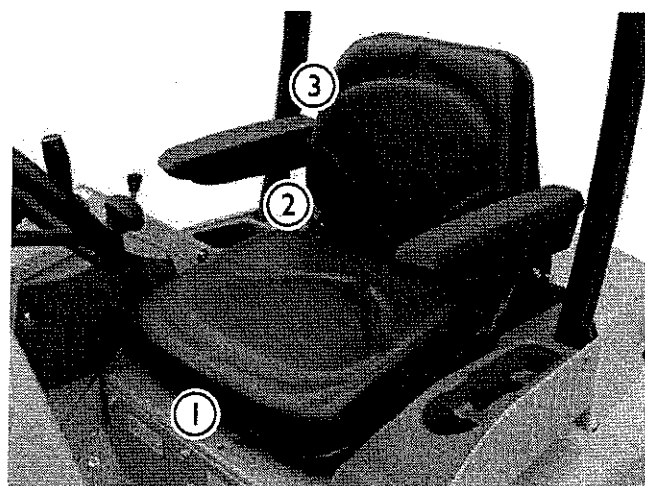

## MASSILÜLITI ASUKOHT

Laadur on varustatud masiilülitiga. Lüliti asub masina tagaosas, paremal küljel (vt pilt). Aku lahküliti katkestab aku ja ülejäänud elektrisüsteemi vahelise vooluahela.

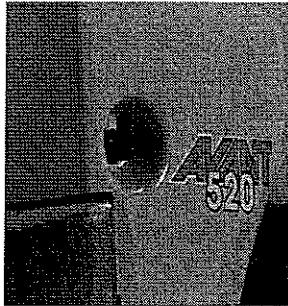

## RAAMILUKUSTI

Laaduri raami saab lukustada punase raamilukusti abil (vt pilt). Nii püsib laaduriraam sirgena, nt laaduri vedamise ajal. Raamilukusti asub istmealuse all (vt ka lk 20).

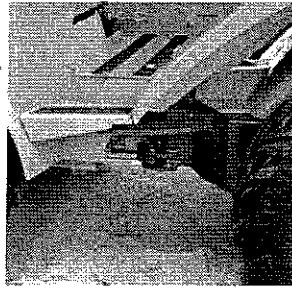

## MOOTORIPLOKI SOOJENDUS (LISAVARUSTUS)

Lisavarustusena on võimalik laadurile paigaldada mootoriploki soojendi. Soojendi pistikupesa asub masina tagaosas paremal küljel.

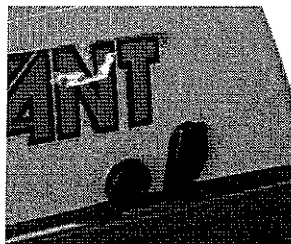

## VEOKONKS (LISAVARUSTUS)

Lisavarustuseks olev veokonks paigaldatakse laaduri tagapõrkeraua külge. Veokonksul on 50 mm haakekuul.

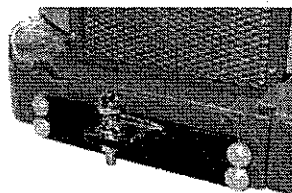

## SÕIDUVABASTUSKLAPI LÜLITI (LISAVARUSTUS)

Selle lüliti (nr 16, LOCK) abil saab nelja hüdmootori vahelist õlivoolu ümber suunata.

Harilikul kasutamisel – LOCK

**OFF (LUKUSTUS VÄLJAS)** – voolab hüdroõli mootorite vahel takistusteta. Kui valida **LOCK ON (LUKUSTUS SEES)**, voolab hüdroõli paralleelselt kummalgi küljel olevate hüdmootorite vahel, sarnaselt diferentsiaaliluku talitlusele.

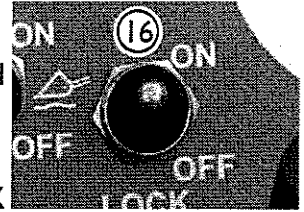

## LIBISEMISVASTANE KLAPP (LISAVARUSTUS)

See klapp juhib õlivoolu parema ja vasaku külje hüdmootorite vahel ning parandab haaret libedal ja ebatasasel pinnasel.

Libisemisvastase klapi

funktsioon on ühendatud sõiduvabastusklapi lülitiga: **LOCK ON (LUKUSTUS SEES)**: libisemisvastane klapp on sisse lülitatud. Parima haarde tagamiseks kasutage piisavat mootori pöörlemiskiirust ja vajutage korralikult sõidupedaalile.

**LOCK OFF (LUKUSTUS VÄLJAS)**: sõiduvabastus on sisse lülitatud – libisemisvastane klapp suunab õlivoolu ümber ainult esihüdmootorite vahel, ega mõjuta tagahüdmootoreid.

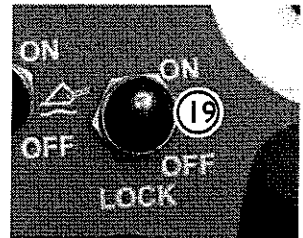

## REHVID

Laadur võib olla varustatud erineva haardumisega rehvitüüpidega või muruplatsil töötamiseks sobivate rehvidega. Masina koguläis erinevate rehvitüüpide puhul:

27 x 8.50-15 = 990 mm

23 x 8.50-12 = 1050 mm

23 x 10.50-12 = 1095 mm

26 x 12.00-12 = 1289 mm

## TÖÖTULEDE KOMPLEKT (LISAVARUSTUS)

Lisavarustusena saab laaduri turvaraamistikule paigaldada lisatöötuled.

## ESILATERNATE, VILKURI, SUUNATULEDE JA PEEGLI KOMPLEKT (LISAVARUSTUS)

See lisavarustus võib teatavates riikides olla vajalik laaduri registreerimiseks liikluskõlbliku sõidukina. Nõuded erinevad riigiti, pöörduge oma kohaliku AVANTI edasimüüja poole.

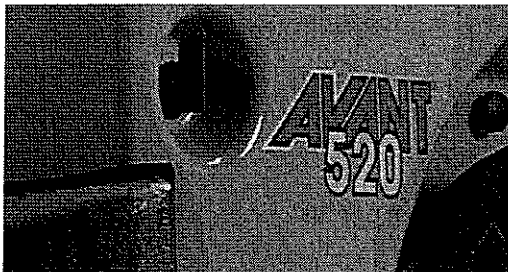
**MOOTORI KÄIVITAMINE**

- Sea aku lahklüliti asendisse ON (SEES).

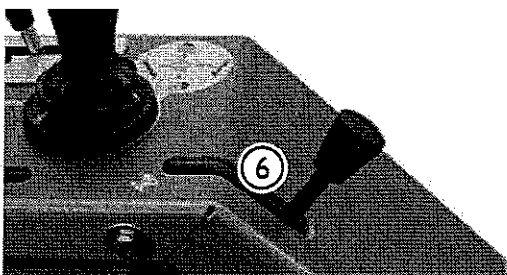

- Lükka käsigaasihoob (6) umbes ¼-ni täisgaasist.



- Keera süütevõti (13) paremale, süüteküünla asendisse (5) kuni kollane süüteküünla märgulamp (5) süttib, hoia võtit selles asendis, kuni süüteküünla märgulamp kustub.
- Pööra süütevõtit edasi paremale, kuni mootor käivitub, seejärel lase võtmel naasta asendisse ON (SEES).



**TÄHELEPANU!** Mootorit ei saa käivitada, kui lisahüdraulika juhthoob (nr 7, vt lk 11) on lukustatud asendis.

**MOOTORI SEISKAMINE**

- Keera süütevõti (13) vasakule, asendisse OFF (VÄLJAS).
- Lülita toide välja aku lahklüliti abil.

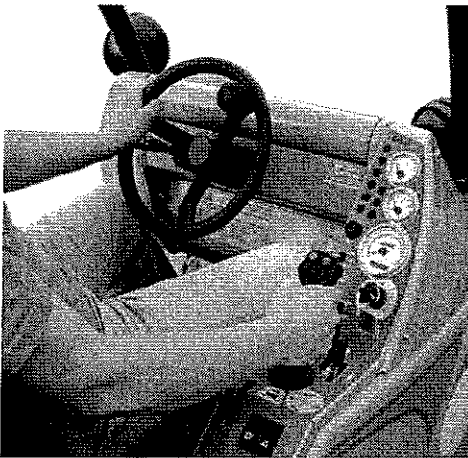
**SÕITMINE**

AVANT 500-seeria laaduritel on hüdrostaatiline veoajam, mille hulka kuulub muutuva tootlikkusega hüdropump. Selle ajamipumba õlivoolu saab astmeteta muuta kahe sõidupedaali abil. Sõidupedaalid mõjuvad võrdeliselt sõidukiirusele ja sõidumootorite hetkevõimsusele.

See hüdrostaatiline veoajam talitleb teistmoodi kui mehaaniline ajam. Suurima tõukejõu saavutamiseks vajutage pedaale õrnalt, suurema sõidukiiruse saavutamiseks aga tugevamini.

Laaduriga liikumist juhitakse **sõidupedaalide abil** järgmiselt:

Vali mootori pöörlemiskiirus juhtpaneelil asuva **käsigaasihoova** abil. Pöidlareegel on, et kerge töö puhul kasutada madalamaid pöördeid ja raske töö puhul kõrgemaid.

Kui soovid **sõita edaspidi**, vajuta pehmelt **parempoolset** sõidupedaali, kuni masin hakkab aeglaselt liikuma. Soovitud sõidukiirus valitakse sõidupedaaliga: mida rohkem pedaali vajutate, seda kiiremini laadur sõidab.

**Peatumiseks** vabasta pedaal pehmelt, tõstes oma jalga, misjärel masin aeglustab ja peatub.

**Tagurpidisõitu** juhitakse **vasakpoolse** sõidupedaali abil samamoodi kui edaspidisõitu: mida rohkem pedaali vajutate, seda kiiremini laadur sõidab.

Kui oled õppinud väikesel kiirusel sõitma, suurenda järk-järgult kiirust ja õpi sõitma suuremal kiirusel.

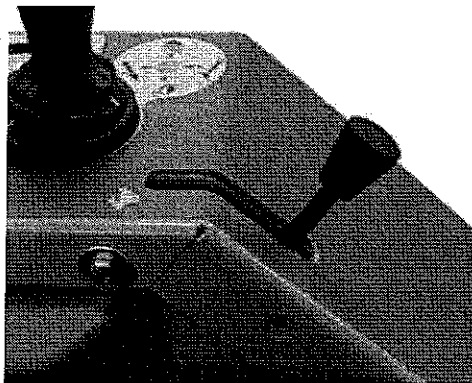
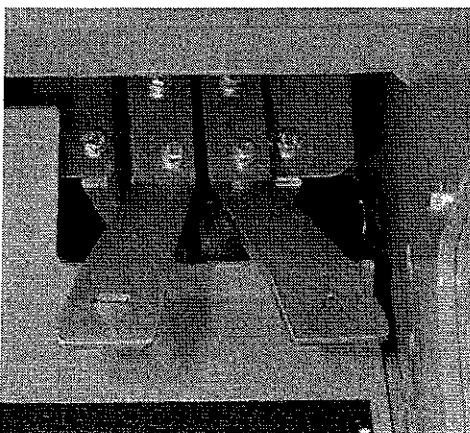
**SÕIDUPEDAALIDE FUNKTSIOON**

Kahe sõidupedaali funktsiooni tuleks võrrelda pigem käiguvaheti kui tavapärase gaasipedaaliga. **Sõidupedaal lülitab** omamoodi **sisse** seda **suurema käigu**, mida rohkem pedaali alla vajutatakse. Seetõttu ei tohiks pedaali rohkem alla vajutada juhul, kui mootor hakkab tõrkuma. Pedaali vajutamine põhjustab üksnes mootori seiskumise.

**Kui vajad suurt veojõudu:**

1. Kasuta kõrgeid mootoripöördeid.
2. Vali sõidupedaali abil suhteliselt väike sõidukiirus. Teisisõnu, vajuta pedaali vaid kergelt (= väikese käigu valimine). Nii saab täielikult ära kasutada hüdroüsteemi ja mootori koguvõimsust.



**ROOLIMINE**

Roolimine toimub rooliratta abil. Rool on hüdroajamiga. Praktiline roolimisviis on keerata roolirattast sellel asuvast nupust vasaku käega hoides. Siis on parem käsi vaba muude funktsioonide juhtimiseks.

Tutvu selle liigendlaaduri juhtimise eripära ja ruumivajadusega lagedas, ühtlase ja tasase pinnasega kohas.



**ÄRA KUNAGI LASE LAADURIL ÜMBER KUKKUDA. ÄRA KUNAGI KASUTA PÖÖRAMISEL SUURT SÕIDUKIIRUST.**

Eriti kui laaduri poom on ülestõstetud, on masina stabiilsus pööramisel palju väiksem.



**SÕITMISEL OLGU LAADURI POOM ALATI VÕIMALIKULT MADALAL.**

Ümberkukkumiskoht suureneb märgatavalt, kui laaduril on raske koorem (raske töövahend või kopas suur koorem) ja poom on sõitmisel ülestõstetud.



**PEA ALATI MEELES – OHUTUS EE LKÕIGE.**



**KATSETA KÕIKI LAADURI FUNKTSIOONE LAGEDAS JA OHUTUS KOHAS.**



**VEENDU, ET MASINA TÕÕPIIRKONNAS EI VIIBI INIMESI.**



Pea meeles, et pööramisel ulatub juhiiste väljapoole rataste pöörderaadiust.

**LAADURI JUHTIMINE**

Laaduri poomi ja kopa juhitakse mitmeotstarbelise hoovaga: külgsuunas (kallutamine) ning taha/ette (poom üles/alla).

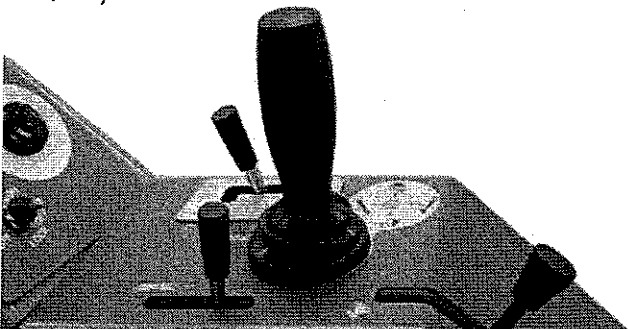

- Poomi tõstmiseks tõmba tahapoole
- Poomi langetamiseks lükka ettepoole
- Kopa otsa tõstmiseks (täitmiseks) lükka vasakule
- Kopa otsa langetamiseks (tühjendamiseks) lükka paremale

**LISAHÜDRAULIKA KASUTAMINE**

Lisahüdraulikat (hüdroajamiga töövahendeid) juhitakse juhtpaneelil oleva hoovaga ⑦. Hoob jääb lukustatud asendisse (vasakule), mis hõlbustab pidevat õlivoolu vajavate töövahendite kasutamist (pöörlev hari, kaevur jne).



**TÄHELEPANU! MOOTORI EI KÄIVITU, KUI LISAHÜDRAULIKA JUHTHOOB ON LUKUSTATUD ASENDIS.**

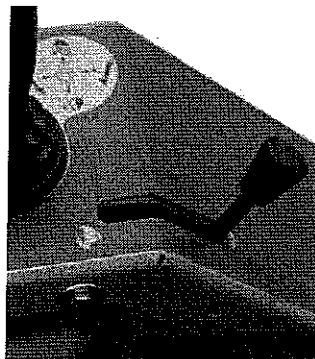

**TÖÖVAHENDI TÕÕSUUND SÕLTUB TÖÖVAHENDI VOOLIKUTE ÜHENDUSEST. TÕÕSUUNA KATSETAMISEL VEENDU, ET OHUPIIRKONNAS EI VIIBI INIMESI. VAJADUSEL ÜHENDA VOOLIKUD ÜMBER.**

**KÄSIGAAS**

Sõitmisel saab mootori pöörlemiskiirust vajadusel muuta käsigaasihoova abil. Ära pööra masinaga suurel sõidukiirusel.

## TÖÖVAHENDITE ÜHENDAMINE

Töövahendite haakimine haakeplaadiga toimub järgnevalt:

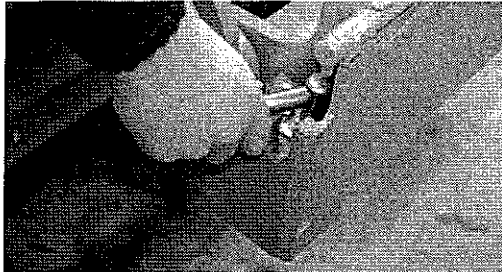

### 1. etapp:

- Tõsta üles haakeplaadi kummalgi küljel olevad lukustustihvtid ja pööra tahapoole, et need jääksid ülaasendisse.
- Veendu, et tihvtid jäävad üles, muidu ei saa sa töövahendit korralikult haakida!

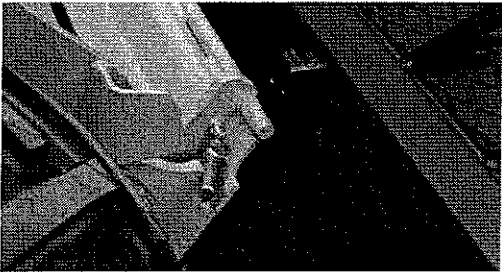

### 2. etapp:

- Pööra töövahendi haakeplaati kallutamise teel nii, et plaadi ülemine serv on ettepoole kaldu.
- Sõida laaduriga töövahendi külge.

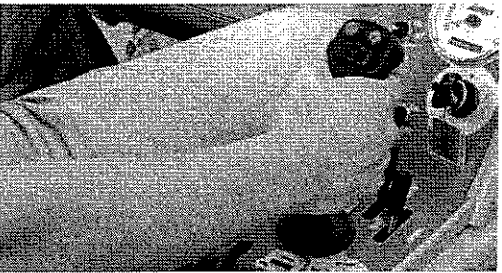

### 3. etapp:

- Tõsta poomi natuke, et töövahend tõuseks maapinnalt üles.
- Tõmba poomi juhthooba vasakule, et töövahendi haakeplaadi alumine serv pöörduks töövahendi külge.

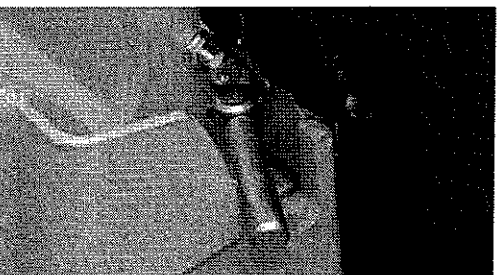

### 4. etapp:

- Tõmba poomi juhthooba veel rohkem vasakule, et haakeplaat pöörduks veelgi ja poomi eendid lükkaksid tihvtid alla, töövahendi avadesse.
- **Veendu, et allasendis lukustuvad lukustustihvtid korralikult töövahendi avastesse.**

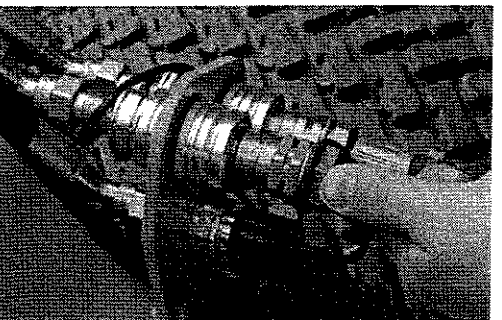

### 5. etapp:

- Kui töövahendil on hüdrovoolikud, ühenda need voolikud kindlasti laaduri kiirliidetega.
- Voolikute ühendamise ajaks tuleb mootor seisata. Enne voolikute ühendamist liiguta lisahüdraulika juhthooba paar korda mõlemas suunas, et vabastada süsteemi jäänud vasturõhk.
- **TÄHELEPANU! Töövahendi haakimisel veendu, et hüdrovoolikud ei ole liialt pingule tõmmatud ega asendis, kus need võivad masina ja töövahendi kasutamise käigus takerduda.**
- Lisateave ühendamise kohta sisaldub asjakohase töövahendi kasutusjuhendis.

## HOOLDUSKAVA

Järgnevas tabelis on esitatud hooldustoimingud ja -välbad. Iga hooldustoimingu kohta on vastavalt toimingu numbrile esitatud järgnevatel lehekülgedel üksikasjalikumad juhised.

LAADUR	Iga päev	Iga nädal	Esimene 50h	Iga 100h järel	Iga 200 h /aastal	Iga 400h järel	Iga 800h järel	Igal aastal
1. Puhasta masin	■							
2. Kontrolli rehvirõhku		●						
3. Kontrolli akuelektrolüüdi taset		●						
4. Kontrolli hüdroöli taset		●						
5. Vaheta hüdroöli filtrid			●		●			
6. Vaheta hüdroöli			●		●			
7. Vaata üle poltide, mutrite ja hüdroliitmike pingsus			●					
8. Kontrolli hüdro süsteemi rõhku			■					●
9. Reguleeri hüdro süsteemi rõhku			■					■
10. Kontrolli üle poomi liugklotsid nr 1 ja 2		●						
11. Reguleeri või vaheta liugklotsid nr 1 ja 2			■					
12. Kontrolli üle liugklotsid nr 3–8						●		
13. Vaheta liugklotsid nr 3–8						■		
14. Kalibreeri koormusandur					●			
15. Määri masinat	■	●						
<b>MOOTOR*)</b>								
16. Kontrolli mootoriõli taset	●							
17. Vaheta mootoriõli			●		●			●
18. Puhasta õhufilter		●			●			●
19. Puhasta kütusefilter ja setteanum					●			●
20. Kontrolli üle generaatorihma seisukord ja pingsus					●			●
21. Kontrolli üle veevoolikud ja voolikuklambrid					●			●
22. Vaheta mootoriõli filter					●			●
23. Vaheta kütusefilter						●		●
24. Puhasta kütusepaak								●
25. Puhasta radiaatoriribid		■						
26. Vaheta jahutusvedelik								●
27. Vaheta õhufilter				■				●
28. Kontrolli ja reguleeri klapi vahesid							●	
29. Kontrolli üle pihustite avanemisrõhk							●	

● Hooldustoiming

■ Vajadusel

\*) Üksikasjalikumad juhised mootori hooldamiseks sisalduvad mootori kasutusjuhendis, mis tarnitakse koos laaduriga.

## OHUTUS HOOLDAMISEL



**HOOLDAMISEL PEA ALATI SILMAS OHUTUST.  
ÄRA TEOSTA ÜHTEGI HOOLDUSTOIMINGUT AJAL, MIL MOOTOR TÖÖTAB.  
KASUTA POOMISILINDRIL OLEVAT HOOLDUSTUGE.  
ÄRA MINE TOESTAMATA POOMI ALLA.  
ÄRA SUITSETA HOOLDUSTOIMINGUTE AJAL.  
HOIDU HÜDRAULIKAAHELATEST VALLANDUDA VÕIVA KÕRGRÕHU EEST.**

## HOOLDUSTOE PAIGALDAMINE:

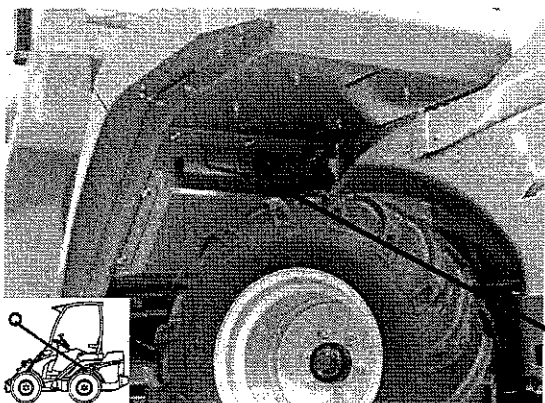

- Hooldustoimingute ajaks kinnita poom ülestõstetud asendis, paigaldades hooldustoe tõstesilindri kolvivarvale.
- Punane hooldustugi – nagu ka raamilukusti – asub istmealuse all ja on kinnitatud poldiga (vt pilt).

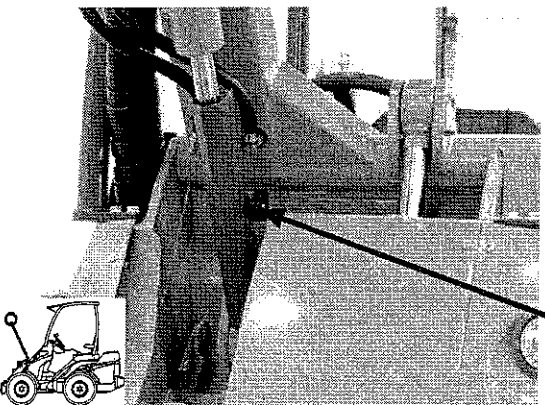

- Ära unusta hooldustuge kinnitada, lukustades selle poldi abil kolvivarda külge.

## OHUTUS AKU KÄITLEMISEL



**AKU SISALDAB SÖÖVITAVAT VÄÄVELHAPET.  
VÄLDI ELEKTROLÜÜDI KOKKUPUUDET NAHA JA RÕIVASTEGA. KUI  
ELEKTROLÜÜT SATTUB NAHALE VÕI RÕIVASTELE, LOPUTA ROHKE  
VEEGA.  
SILMA SATTUMISEL LOPUTA ROHKE VEEGA VÄHEMALT 15 MINUTIT  
JA PÖÖRDU KOHE ARSTI POOLE.  
LAADIMISEL ERITAB AKU PLAHVATUSOHTLIKKE GAASE – ÄRA  
SUITSETA AKU KÄITLEMISE AJAL.  
SÄDEMETE VÄLTIMISEKS LAHUTA MIINUSJUHE (-) ALATI ESIMESENA  
JA ÜHENDA VIIMASENA.**

Enne akujuhtmete ühendamist veendu, et polaarsus on õige: ebaõige ühendamine kahjustab raskelt mootori elektrisüsteemi.

## 1. LAADURI PUHASTAMINE

Laaduri puhtus ei ole üksnes välimuse küsimus. Kõik pinnad, sh värvitud jm, säilivad paremini, kui neid puhastatakse korrapäraselt. Samuti on puhta masina tööiga pikem. Määratud masin muutub töötamisel kuumemaks ja tõmbab õhufiltrisse mustust, mis võib kahjustada mootorit. Pööra erilist tähelepanu mootori, õlipaagi katte, mootoriruumi ja hüdropumpbaruumi puhtusele.

Laadurit võib pesta survepesuriga.

**TÄHELEPANU!** Kui laaduril on hüdroõli jahuti, mis asub esiraami paremal küljel, puhasta õlijahuti ribisid suruõhuga iga kord, kui hooldad laadurit, ja isegi sagedamini, kui laadurit kasutatakse tolmustes oludes. Enne õlijahuti puhastamist eemalda parema külje katteplaat.

## 2. REHVIRÕHK

Õige rehvirõhk tähendab, et rehvid kestavad palju kauem. Vale rehvirõhk suurendab rehvide kulumist ja võib laaduriga töötamisel kujutada endast ohtu.

Soovitav rehvirõhk:

- 27 x 8.50-15 rehv 2.5 bar (36.3 PSI)
- 23x10.50-12/23x8.50-12 rehv 2.0 bar (29.0 PSI)
- 26x12.00-12 rehv 2.0 bar (29.0 PSI)

## 3. AKU ÜLEVAATUS

E tagada käivitumine ja ohutu talitus, tuleb laaduri aku korrapäraselt üle vaadata.

Akuelektrolüüdi taseme vaatamiseks tuleb avada täitekorgid.

**TÄHELEPANU!** Puhasta aku enne korkide avamist, et mustus ei pääseks akusse. Vaata üle ka klemmid ja vajaduse puhasta.



## 4. HÜDROÕLI TASE

Hüdroõli taset saab vaadata täietorus oleva mõõtevarda abil. Õlitase peab olema kahe mõõtevardal olema märgise vahel. Vajadusel lisa õli. Enne hüdroõli taseme vaatamist puhasta asjakohane piirkonda. Ära lase mustusel selle toimingu käigus sattuda hüdroõli paaki. Mõõtevarda korgis on õhutusfilter, mida tuleb kord aastas puhastada või vahetada.



## 5. HÜDROÕLI FILTRITE VAHETAMINE

Hüdroõli tagasivoolufilter asub hüdroõli paagi peal, esikatte all. Eemalda kate ja asenda õlifilter.

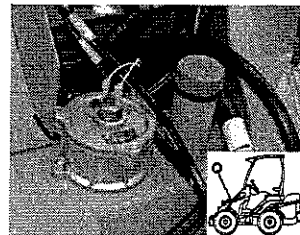

**Ära unusta kasutada hooldustuge.**

Hüdroüsteemi rõhufilter asub tagaraamis hüdropumpade kõrval. Filtri lahtikeeramisel kasuta filtri ümbrisketas oleval poldil 12 mm sisekuuskantvõtit, asenda filter.

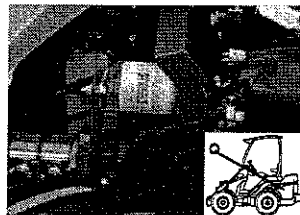

## 6. HÜDROÕLI VAHETAMINE

Hüdroõli vahetamisel saab õli väljutada imipumba abil või avades tühjenduskorgi esiraami paremal küljel, liigendühenduse kõrval. Mõlemal juhul on oluline puhastada magnet-tühjenduskork. Hüdroõli paak mahutab 38 liitrit. Kasuta ISO VG-46 kohaselt sertifitseeritud mineraalhüdroõli (nt Shell Tellus TX). Sünteetilise hüdrovedeliku kasutamine on keelatud.

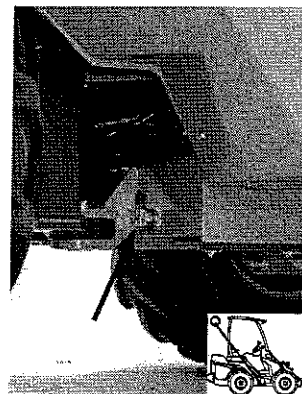

## 7. POLTIDE, MUTRITE JA LIITMIKE ÜLEVAATAMINE JA PINGUTAMINE

Vaata poltide, mutrite ja hüdroliitmike pingsus korrapäraselt üle. **TÄHELEPANU!** Pinguta rattamutreid pärast esimest 5 töötundi. Vaata rattamutrite pingsus korrapäraselt üle. Rattamutrite pingutamisel tuleb esmalt pingutada diagonaalselt vastakuti asetsevaid mutreid momendiga 120 Nm ja seejärel pingutada kõiki mutreid momendiga 140 Nm.

## 8. HÜDROSÜSTEEMI RÕHU VAATAMINE

Rõhumõõtepunktid erinevate funktsioonide puhul on järgmised:

**Lisahüdraulika:** rõhku mõõdetakse lisahüdraulika emasesse kiirliitesse paigaldatava rõhumõõdikuga mootori täispöoretel, liigutades samal ajal lisahüdraulika juhthooba. Rõhk peaks olema mudeli 520 puhul 185 baari ja mudeli 528 puhul 200 baari.

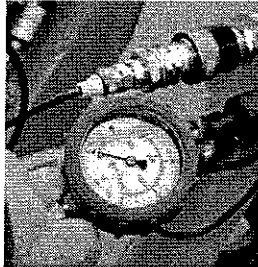

**Veojam:** veojamis tuleb rõhku mõõta surveleiniile paigaldatava rõhumõõdiku abil iga kord, kui rõhk tundub ilmselgelt vale. On olemas kaks kaitseklappi (üks edaspidisõiduks, teine tagurpidisõiduks), mis on seadistatud kindlale rõhule: mudeli 520 puhul 250 baari ja mudeli 528 puhul 300 baari.

Rõhku on soovitatav lasta mõõta üksnes pädeval ja kogenud tehnikul. Kui vajate abi, pöörduge oma AVANTI edasimüüja poole.

## 9. HÜDROSÜSTEEMI RÕHU REGULEERIMINE

Kui hüdroüsteemi rõhk tundub vale või rõhumõõdik näitab, et rõhk on vale, saab rõhku reguleerida. Reguleerikruvi on kaitstud mutriga, mille all on rõngastihend. Mutri eemaldamisel hoolitsege selle eest, et rõngastihend ei läheks kaotsi.

Rõhureguleerimispunktid on näidatud alloleval pildil.

**Lisahüdraulika:** rõhku reguleeritakse peajuhtklapil paiknevast kaitseklapist. Rõhureguleerimiskruvi asub paremal, klapi kambri peal (vt pilt). Reguleerimiseks keera kruvi kruvikeerajaga.

**Veojam:** rõhku ei saa reguleerida. Kui rõhk on ilmselgelt vale, tuleb välja vahetada kaitseklapid, mis on seadistatud kindlale rõhule: mudeli 520 puhul 250 baari ja mudeli 528 puhul 300 baari.

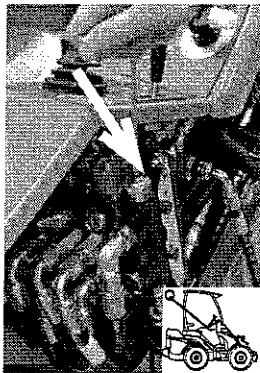

**ÄRA KUNAGI ÜLETA HÜDROSÜSTEEMIS SOOVITATUD RÕHKU. ÜLEMÄÄRANE HÜDROSÜSTEEMI RÕHK KAHJUSTAB HÜDROPUMPSID, -SILINDREID JA -MOOTOREID.**



**GARANTII EI HÕLMA ÜLEMÄÄRASEST HÜDROSÜSTEEMI RÕHUST TINGITUD KAHJU.**

## 10-13 TELESKOOPPOOMI LIUGKLOTSIDE REGULEERIMINE JA VAHETAMINE

Teleskooppoom on varustatud liugklotsidega. Välispoomi alumises otsas on nailonist liugklotsid (nr 1, 2, 3 ja 4). Lisaks on veel neli alumiiniumi ja pronksi sulamist liugklotsi (nr 5–8), mis asuvad sisepoomi ülaotsas. Kõiki liugklotse saab asendada ning välispoomi nailonist liugklotse saab ka reguleerida. Nii on võimalik kompenseerida teleskooppoomi kasutamisest tingitud liugklotside loomulikku kulumist.

**Liugklotse nr 1 ja 2** saab reguleerida nii, et poomi ja liugklotsi vahele paigaldatakse õhukesed vahelehed. Siruta teleskoop peaaegu lõpuni välja ja suru poom vastu maad – nii on kõige lihtsam paigaldada vahelehte liugklotsi nr 2 alla. Kui liugklotsid on aga märgatavalt kulunud, on soovitatav asendada nii klots nr 1 kui ka nr 2.

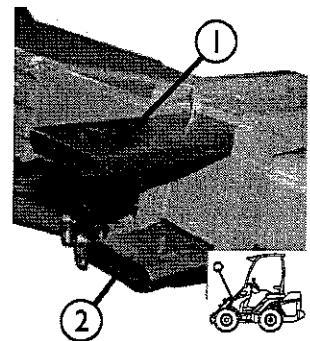

**Liugklotsid nr 3 ja 4** välispoomi küljel ja **liugklotsid nr 5–8** sisepoomi ülaotsas kestavad harilikul kasutamisel väga kaua. Liugklotsid 3–8 tuleks üle vaadata iga 400 töötunni järel. Selleks tuleb sisepoom välispoomist täielikult välja tõmmata. Kui klotsid on kulunud sedavõrd, et need on poomiga ühes tasapinnas, vahetage need välja.

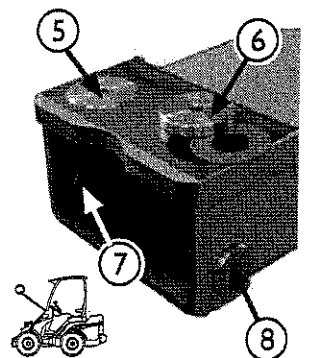
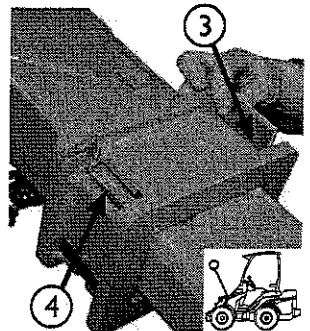

**Liugklotside tootenumbriid on järgmised:**

liugklots nr 1 ja 2: A47070

liugklots nr 3 ja 4: A48339

liugklots nr 5 ja 6: A47922

liugklots nr 7 ja 8: A48343

liugklotside nr 5 ja 6 all olev seib: A47941

vaheleht, lühike: A48013

vaheleht, pikk: A48014

## 14. KOORMUSANDURI TALITLUS JA KALIBREERIMINE

Laadur on varustatud koormusanduri süsteemiga. Süsteem annab koormuse lähenedes ümberkukkumiskoormusele helilise hoiatusmärguande ja samas süttib näidikulaual märgulamp.  Kui kostab hoiatusmärguande, on tõstetav koorem laaduri tõstevõimega võrreldes liiga raske. Sel juhul tuleb laadurile lisada vasturaskuseid või kergendada tõstetavat koormat.



**KUI KOORMUSANDUR HOIATAB LIIGKOORMUSE EEST: VÄLDI JÄRSKE LIIGUTUSI, PEATA POOMI TÕSTMINE, TÕMBA TELESKOOP SISSE JA LANGETA POOM AEGLASLT.**



**KUI KOORMUSANDUR ANNAB HOIATUSMÄRGUANDE, ÄRA ROOLI MASINAT ENNE KUI POOM ON LANGETATUD MAAPINNALE.**



**ÄRA KUNAGI SIRUTA TELESKOOPI VÄLJA AJAL, MIL KOORMUSANDUR ANNAB HOIATUSMÄRGUANDE.**

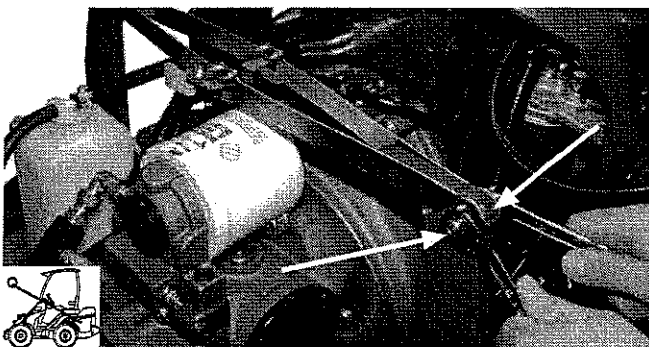

Koormusandurit tuleb kalibreerida juhul, kui masinale lisatakse või masinalt eemaldatakse rohkem kui kaks AVANTI tagaraskust (+/- 65 kg). Kalibreerimine toimub järgnevalt:

1. Paigalda tagaraskused, mida kavatsed laaduril kasutada.
2. Eemalda mootorikate ja tagaosas vasakul küljel olev katteplaat.
3. Tõsta laaduriga mõnda eset, mis on nii raske, et tagarattad tõusevad maast lahti.
4. Keera nooltega näidatud polt (vt pilt) kahe 13 mm võtmega lahti. Niipea kui kaks terasriba puudutavad teineteist, keera polt kinni.
5. Langeta tagarattad maapinnale ja paigalda katted.
6. Katseta koormusanduri toimimist.

**TÄHELEPANU!** Laaduri tagaosas ei tohi kalibreerimiseks tõsta tungrauaga. Tagarattad tuleb õhku tõsta laaduri poomi abil, et seadistustulemus oleks õige.

## 15. MASINA MÄÄRIMINE

Pöördetelgede määrimine on kulumise vältimiseks hädavajalik. Enamik määrimispunkte asub laaduri poomil. Harilikku poomiga masinal on ühtekokku 16 ja teleskooppoomiga masinal 18 määrdeniplit. Lk 24 olevatel piltidel on näidatud määrdeniplitte asukohad.

## 16.-29. MOOTORI HOOLDAMINE

AVANT 500-seeria laadurid on varustatud Kubota diiselmootoriga (asjakohase mudel mootoritüübi leiad tehniliste andmete lehelt). Mootorite hooldusjuhised sisalduvad Kubota kasutusjuhendis, mis tarnitakse koos laaduriga.

## TANKIMINE

Vaata kütusetaset ja vajadusel tangi. Kasuta üksnes diislikütust kooskõlas Kubota mootori kasutusjuhendis sisalduvate juhistega. Muude kütuste kasutamine on keelatud, kuna nende kvaliteedis ja omadustes ei saa kindel olla. Ärge laske kütusepaagil tühjaks saada. Kui see juhtub, tankige ja käivitage uuesti – mootor väljutab õhu kütusest ise.



**ÄRA VALA KÜTUST TANKIMISEL MÖÖDA. KUI SEE JUHTUB, PÜHI KÜTUS KOHE ÄRA, ET VÄLTIDA PÖLENGUHTU.**



**ENNE TANKIMIST SEISKA ALATI MOOTOR.**



**VÄLDI LAHTIST LEEKI MOOTORI LÄHEDES. ÄRA SUITSETA TANKIMISE AJAL.**

## KAITSMEKARP

Kaitsmekarp asub laaduri poomi paremal küljel. Sulavkaitsmete vaatamiseks tuleb esmalt poom üles tõsta, et hõlbustada ligipääsu kaitsmekarbile.

Paremal olev loend näitab iga karbis oleva sulavkaitsme asukohta ja funktsiooni.

Kui mootor ei tööta ja poomi ei saa tõsta, tuleb sulavkaitsmete vaatamiseks eemaldada parempoolne katteplaat.

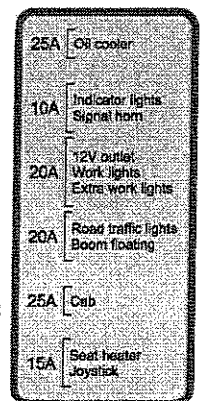

**ÄRA UNUSTA KASUTADA HOOLDUSTUGE**

## FILTRID

Järgnevatel piltidel ja tabelites on näidatud filtrite asukohad ja tootenumbriid.

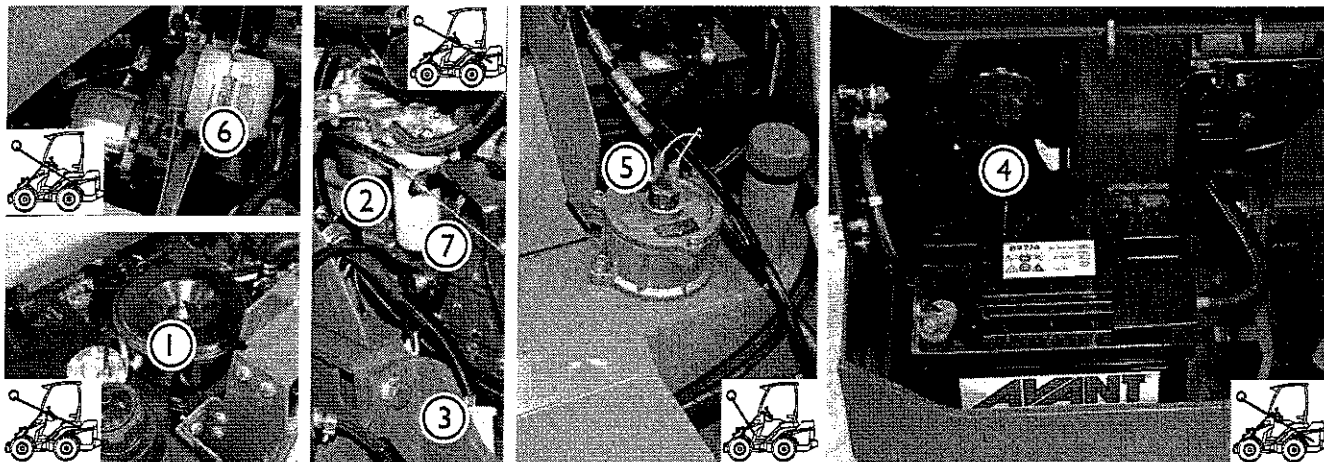

### AVANT 520/528 filtrid

1. Õhufilter
2. Kütusefilter
3. Kütuse jämefilter
4. Mootoriõli filter
5. Hüdroöli tagasivoolufilter
6. Hüdroöli rõhufilter
7. Vee-eraldi

### Filtrite tootenumbriid

#### 520 filtrite komplekt A49572:

- 65106 Õhufilter
- 64626 Kütusefilter
- 64657 Kütuse jämefilter
- 64207 Mootoriõli filter
- 74093 Hüdroöli tagasivoolufilter
- 64807 Hüdroöli rõhufilter

#### 528 filtrite komplekt A48036:

- 64956 Õhufilter
- 64626 Kütusefilter
- 64657 Kütuse jämefilter
- 64627 Mootoriõli filter
- 74093 Hüdroöli tagasivoolufilter
- 64807 Hüdroöli rõhufilter

Kütusesüsteemis on ka filtriga vee-eraldi. See vee-eraldi filter ei sisaldu filtrite komplektis ja seda ei ole vaja vahetada, v.a juhul, kui see kahjustub. Vee-eraldi filtri tootenumber on 64963

## MÄÄRIMISPUNKTID

Järgnevatel piltidel on näidatud määrimispunktide asukohad.

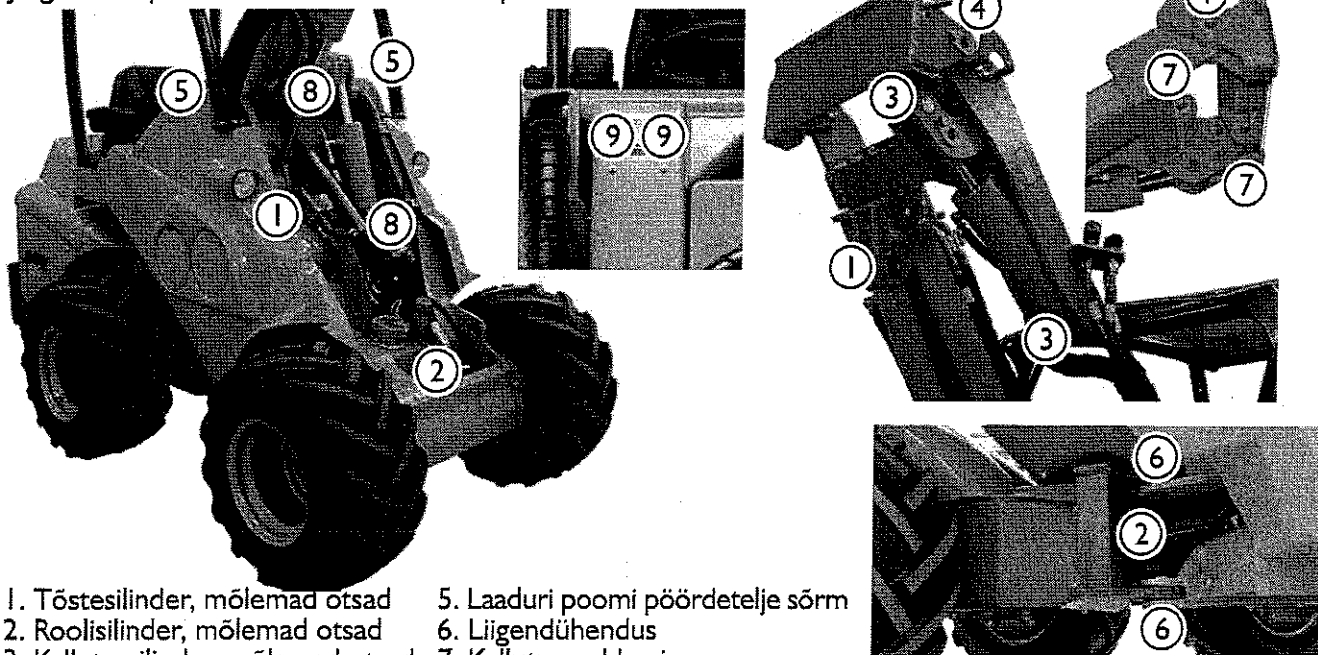

1. Tõstesilinder, mõlemad otsad
2. Roolisilinder, mõlemad otsad
3. Kallutussilinder, mõlemad otsad
4. Haakeplaadi/poomi pöördetelje sörmed

5. Laaduri poomi pöördetelje sõrm
6. Liigendühendus
7. Kallutusmehhanism
8. Loodimissilinder, mõlemad otsad
9. Teleskoopboom, määrada boom täielikult sissetõmmatuna

Vaata üle pöördeteljesõrmede lukustuspoldid, vajadusel pinguta ja kasuta keermelukustusainet.



## KABIIN



AVANT 500-seeria laaduritele saab paigaldada kabiini. Järgnevalt on esitatud kabiini kasutusjuhised.

Kõik muud lülitid peale soojendi termostaadi, mis paikneb esipaneelil vasakul, asuvad parempoolisel juhtpaneelil.

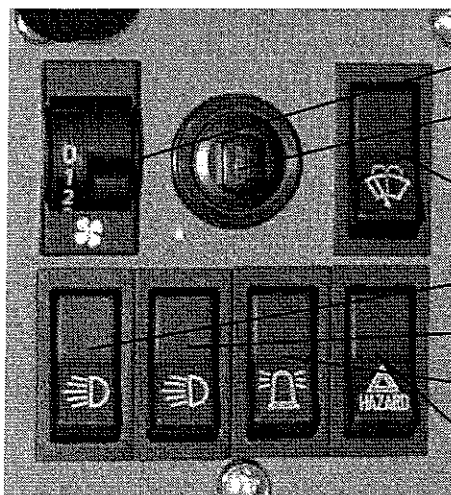
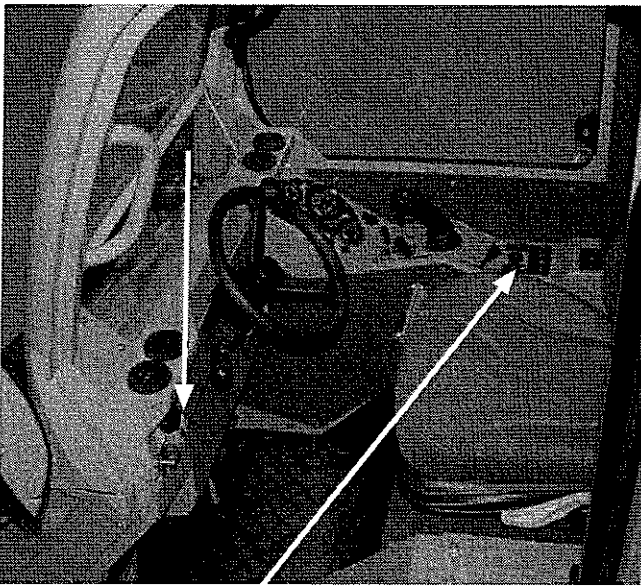

- Ventilaator
- Süütelukk
- Tuuleklaasipu  
hasti ja -pesur
- Töötuli, eesmine
- Töötuli, tagumine
- Villkur
- Ohutuli

Tuuleklaasipesuri paak asub vasakul uksele all ja täiteava põrandamati all.

Kabiini elektriseadmete sulavkaitse (25 A) asub laaduri kaitsmekarbis, eesmise katteplaadi all (vt lk 23).

### Soojendi

Kabiin on varustatud kuumaveepõhise soojendiga, mis toimib nagu keskküttesüsteem, kasutades mootori jahutusvedelikku.

Kabiini temperatuuri saab sättida esipaneelil vasakul asuva termostaadi abil.

Õhuvoolu saab suunata esipaneelil ja jalaruumis asuvate õhusuunajate abil.

Küttevõimsust ja õhuvoolu hulka saab reguleerida ventilaatori abil.

Kabiin on varustatud ka õhuringluse süsteemiga. Jalaruumis vasakul on õhusuunaja all tuulutuluuk. Luuki reguleeritakse kahe tiibkrui abil. Niipea kui luuk avatakse, hakkab küttesüsteem kabiinist võtma sooja ringlusõhku, lastes selle õhusuunajate kaudu kabiini tagasi. Nii soojeneb kabiin külma ilmaga kiiremini.

**TÄHELEPANU!** Lülita õhuringlus välja niipea kui temperatuur kabiinis on piisav, muidu jätkub kabiini soojenemine ja niiskus hakkab akendele kondenseeruma.

Kabiini parempoolset akent on võimalik õhuringluse parandamiseks avada.



**TÄHELEPANU!**  
**ÄRA KUNAGI SÕIDA KABIINIUKS LAHTI.**  
**ÄRA PÖÖRA ROOLIRATAST AJAL, MIL KABIINIUKS ON LAHTI.**

### Ohutus

Tutvu selle kabiiniga varustatud liigendlaaduri juhtimise eripära ja ruumivajadusega lagedas, ühtlase ja tasase pinnasega kohas. Pea meeles, et pööramisel ulatub kabiin väljapoole rataste pöörderaadiust. Sellega tuleks arvestada eeskätt kitsastes kohtades sõitmisel, et kabiini tagaosa ei kahjustuks.

**TÄHELEPANU!** Laaduriga ei tohi sõita ega pöörata kabiiniuks lahti, sest nii võib kabiini klaasuks puruneda.

Kabiin on tunnustatud vastavaks turvaraamistikule/-katusele (ROPS/FOPS) esitatavatele nõuetele: turvaraamistiku osas vastab see standardile ISO 3471:1994, sh muudatus 1:1997 ja tehniline parandus 1:2000, ning EN 13510:2000; turvakatuse osas standardile ISO 3449:2005 (1365 J).

**TÕRKEKÕRVALDUS**

Tõrge	Pohjus	Lahendus
Hüdrauliline töövahend ei tööta lisahüdraulika juhthoova liigutamisel	<p>Töövahendi voolikud ei ole ühendatud või need on kiirliidetega valesti ühendatud.</p> <p>Vigased või kahjustunud kiirliited piiravad õlivoolu või tõkestavad selle sootuks.</p>	<p>Veendu, et voolikud on kiirliidetega õigesti ühendatud, vajadusel ühenda voolikud ümber.</p> <p>Lisahüdraulikal on kahetoimelised rõhuliited (emased) ja tagasivooluliin (isane liide).</p> <p>Töövahendi töösuund sõltub sellest, kuidas voolikud on kiirliidetega ühendatud. Asenda kiirliited.</p>
Mootori ei käivitu.	<p>Kütust pole.</p> <p>Lisahüdraulika juhthoob on lukustatud asendis.</p> <p>Sulavkaitse nr 3 on läbi põlenud (kaitsmekarbis olevad kaitsmed on nummerdatud).</p> <p>Aku on tühi või kahjustunud.</p> <p>Kui käiviti töötab, kuid käivitamisel väljalasketorust suitsu ei tule, ei jõua kütus mootorisse.</p>	<p>Tangi ja seejärel käivita mootor. Diiselmootorid vajutavad õhu kütusest ise – lihtsalt kasuta süüteküünlaid ja käivita uuesti.</p> <p>Lükka hoob keskasendisse (neutraalasend).</p> <p>Asenda sulavkaitse.</p> <p>Käivita abiakuga, seejärel lae akut või kahjustuste korral asenda aku.</p> <p>Veendu, et kütusevoolikud ja -filtrid on puhtad ega ole külmunud. Vajadusel puhasta.</p>
Töövahendi voolikud ei ühendu masina kiirliidetega.	Lisahüdraulika ahelas on vasturõhk.	Vabasta rõhk, liigutades lisahüdraulika juhthooba mõlemas suunas.
Masin liigub pärast seisupiduri rakendamist.	Seisupiduri sõrmed ei ole rattaid korralikult lukustanud.	Soida aeglaselt edaspidi või tagurpidi, et seisupidur lukustuks. Seisupiduri vabastamisel toimi vastupidises järjekorras.

**TEOSTATUD HOOLDUSED**

Kuupäev	Töötunninäit	Märkused
1. _____	_____	_____ _____
2. _____	_____	_____ _____
3. _____	_____	_____ _____
4. _____	_____	_____ _____
5. _____	_____	_____ _____
6. _____	_____	_____ _____
7. _____	_____	_____ _____
8. _____	_____	_____ _____
9. _____	_____	_____ _____
10. _____	_____	_____ _____

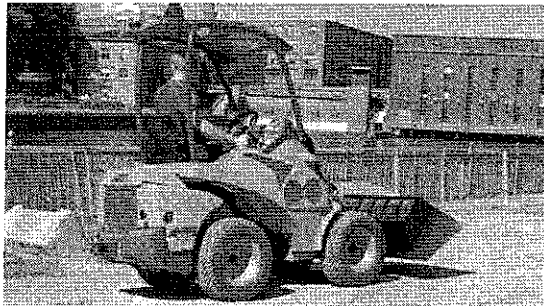
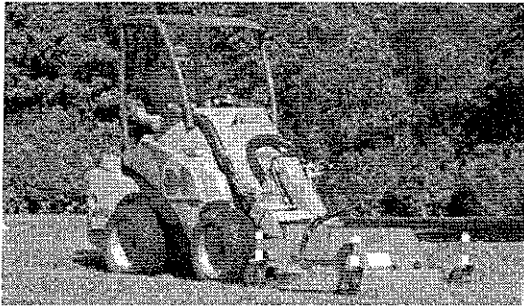

**AVANT<sup>®</sup>**  
**AVANT TECNO OY**

[www.avanttecono.com](http://www.avanttecono.com)  
e-mail: [sales@avanttecono.com](mailto:sales@avanttecono.com)

Ylötie 1  
FIN-33470 YLOJARVI  
FINLAND  
Tel. +358 3 347 8800  
Fax +358 3 348 5511

AVANT has a policy of continuing improvement, and retains the right to change specifications without notice.